

KNG 110 520 Fragranit+ Platinum | KNG110520PL1

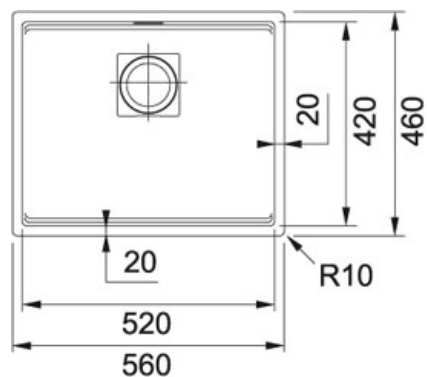



FAMILIE : Spoeltafels | SERIE : Kubus 2 | MODEL : KNG 110 520 | UITVOERING : Fragranit+ Platinum | INSTALLATIETYPE : Onderbouw



TECHNISCHE GEGEVENS

Kast	600,00 mm
Ventiel	3 1/2"
Lengte	560,00 mm
Breedte	460,00 mm
Lengte van grote bak	520,00 mm
Breedte van grote bak	420,00 mm
Diepte van grote bak	200,00 mm
Aantal bakken	1
Positie druiplad	Geen
Uitsparing lengte	520,00 mm
Uitsparing breedte	420,00 mm
Uitsparing radius	R: 10 mm
Ventielset inbegrepen	Ja
Afloopset inbegrepen	Neen
Prijs	745,28 €
Artikelnummer	KNG110520PL1

SPECIFICATIES

	Onderbouw: montage langs de onderzijde van een in het werkblad gemaakte uitsparing		Sanitized®-hygiënefunctie beschermt tegen bacteriën Hoekradius van 10 mm in de hoeken van de bakken
	Geïntegreerde overloop: discreet, esthetisch en eenvoudig te reinigen		Openen en sluiten van het ventiel via drukknopbedi

KNG 110 520 Fragranit+ Platinum | KNG110520PL1

FAMILIE : **Spoeltafels** | SERIE : **Kubus 2** | MODEL : **KNG 110 520** | UITVOERING : **Fragranit+ Platinum** | INSTALLATIETYPE : **Onderbouw**

TOEBEHOREN



300348
